

Překlad původního návodu k používání

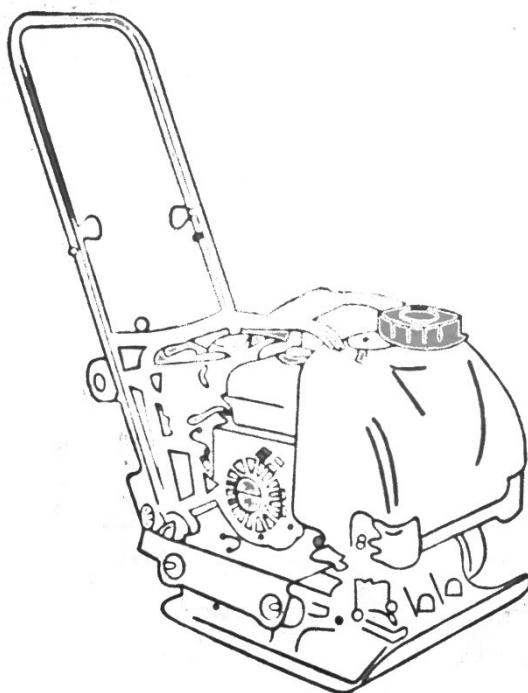

M79511,M79512,M79513,M79514,M79515,M79516,M79517

**UPOZORNĚNÍ!!!**

**Motor je dodáván bez oleje.**

**Před prvním použitím zkontrolujte hladinu oleje a doplňte!!**

**Je zakázáno spouštět motor vibrační desky bez oleje!!!**

**NÁVOD K OBSLUZE  
VIBRAČNÍ DESKA**



## Vážený zákazníku!!

Děkujeme za zakoupení našeho výrobku, přejeme Vám spokojenost s jeho používáním.

Stali jste se majitelem značkové vibrační desky.

Je určena ke zhutňování písku, štěrku a jiných nesoudržných zemin a půdy pod bitumenové a betonové povrchy. Použití polyuretanové desky umožňuje zhutňování položených dlažebních kostek. Přestože je její obsluha snadná, provoz vibrační desky musí odpovídat požadavkům obsaženým v tomto návodu a platným bezpečnostním předpisům na území, kde se provádějí práce.

### BEZPEČNOSTNÍ DOPORUČENÍ:

**Hladina hluku vytvářeného během provozu zařízení překračuje přípustnou úroveň. Osoba obsluhující vibrační desku musí bezpodmínečně používat během práce ochranu sluchu předpokládanou zdravotními a bezpečnostními předpisy s výkonem tlumení hluku 10 dB (A).**

**Vibrační deska je vibrační stroj, který představuje nebezpečí pro zdraví obsluhující osoby. Podle normy PN-91/N-01353 překračuje přípustnou hodnotu vibrací. Proto musí být doba nepřetržité práce operátora vibrační desky omezena na 30 minut v jednom pracovním dni, který trvá 8 hodin.**

**Nepoužívejte v uzavřených místnostech!**

**Pokud jde o pracovní parametry zařízení, stroj patří do IV. kategorie, stroje nebezpečné pro zdraví. Za účelem omezení rizik je třeba bezpodmínečně postupovat podle pokynů v tomto návodu k obsluze !!!!!**

Tabulka skutečných hodnot zrychlení vibrací působících na ruce obsluhující osoby			
Směry vibrací	awX	awY	awZ
Průměrné hodnoty vibrací [m/s <sup>2</sup> ]	8,09	2,55	5,02

## Technické údaje:

VIBRAČNÍ DESKA		MODEL: M79517
Hrubá hmotnost	120	kg
Požadovaný výkon motoru	6,5	HP
Odstředivá síla	18	kN
Hloubka zhutnění	30	cm
Akustický tlak	70	dBa
Akustický výkon	105	dBa
Frekvence	5600	vpn
Rok výroby	2019	rok
Vyrobeno pro: MAR-POL s.c Suchowola 6a 26-020 Chmielnik, Polsko		

VIBRAČNÍ DESKA		MODEL: M79516
Hrubá hmotnost	110	kg
Požadovaný výkon motoru	6,5	HP
Odstředivá síla	18	kN
Hloubka zhutnění	30	cm
Akustický tlak	70	dBa
Akustický výkon	105	dBa
Frekvence	5600	vpn
Rok výroby	2019	rok
Vyrobeno pro: MAR-POL s.c Suchowola 6a 26-020 Chmielnik, Polsko		

VIBRAČNÍ DESKA		MODEL: M79515
Hrubá hmotnost	100	kg
Požadovaný výkon motoru	6,5	HP
Odstředivá síla	15	kN
Hloubka zhutnění	30	cm
Akustický tlak	70	dBa
Akustický výkon	105	dBa
Frekvence	5600	vpn
Rok výroby	2019	rok
Vyrobeno pro: MAR-POL s.c Suchowola 6a 26-020 Chmielnik, Polsko		

VIBRAČNÍ DESKA		MODEL: M79514
Hrubá hmotnost	90	kg
Požadovaný výkon motoru	6,5	HP
Odstředivá síla	15	kN
Hloubka zhutnění	30	cm
Akustický tlak	70	dBa
Akustický výkon	105	dBa
Frekvence	5600	vpn
Rok výroby	2019	rok

VIBRAČNÍ DESKA		MODEL: M79513
Hrubá hmotnost	85	kg
Požadovaný výkon motoru	6,5	HP
Odstředivá síla	15	kN
Hloubka zhutnění	30	cm
Akustický tlak	70	dBa
Akustický výkon	105	dBa
Frekvence	5600	Vpn
Rok výroby	2019	rok
Vyrobeno pro: MAR-POL s.c Suchowola 6a 26-020 Chmielnik, Polsko		

VIBRAČNÍ DESKA		MODEL: M79512
Hrubá hmotnost	80	kg
Požadovaný výkon motoru	5,8	HP
Odstředivá síla	11	kN
Hloubka zhutnění	30	cm
Akustický tlak	70	dBa
Akustický výkon	105	dBa
Frekvence	5500	vpn
Rok výroby	2019	rok
Vyrobeno pro: MAR-POL s.c Suchowola 6a 26-020 Chmielnik, Polsko		

VIBRAČNÍ DESKA		MODEL: M79511
Hrubá hmotnost	65	kg
Požadovaný výkon motoru	6,5	HP
Odstředivá síla	12	kN
Hloubka zhutnění	30	cm
Akustický tlak	70	dBa
Akustický výkon	105	dBa
Frekvence	5600	vpn
Rok výroby	2019	rok
Vyrobeno pro: MAR-POL s.c Suchowola 6a 26-020 Chmielnik, Polsko		

Nejistota měření hluku K = 2,46 dB

Uvedené hodnoty platí pro nový stroj ve výrobním stavu, jeho nesprávné použití nebo opotřebení může vést ke změně těchto hodnot.

## NÁVOD K POUŽITÍ PŘED SPUŠTĚNÍM:

1. Zkontrolujte motor podle návodu k obsluze.
2. Zkontrolujte napnutí klínového řemene. Průhyb řemene uprostřed jeho délky by měl být 10-15 mm. Nesprávné seřízení klínového řemene může způsobit vážné poškození motoru.
3. Vizualně zkontrolujte stroj a jeho úplnost a připravenost k provozu: doplňte palivo, olej a zkontrolujte stav znečištění vzduchového filtru.
4. Nastavte páčku škrticí klapky do polohy minimálních otáček a nastartujte motor.
5. Zahřívejte motor přibližně 2 minuty na volnoběžných otáčkách.

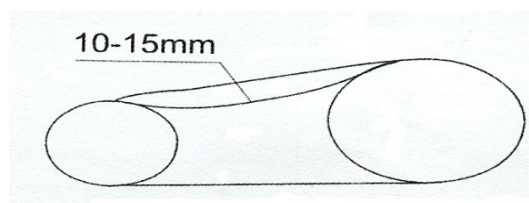

## **BĚHEM PRÁCE:**

1. Páčka škrticí klapky by měla být nastavena na maximální otáčky. Provoz při nižším rozsahu otáček může způsobit poškození odstředivé spojky!
2. Vyhněte se práci na svazích s úhlem sklonu vyšším než 20°.

## **PO DOKONČENÍ PRÁCE:**

1. Před vypnutím motoru přesuňte páčku škrticí klapky do minimální polohy a nechte motor běžet při těchto otáčkách přibližně 30 vteřin.
2. Očistěte stroj od bláta, nečistot, oleje a maziv.
3. Nenechávejte stroj na svazích přesahujících 20°, abyste zabránili vniknutí oleje z klikové skříňe do válce.
4. Pravidelně dotahujte všechny šrouby a matice.

## **UPOZORNĚNÍ !!!**

**Motor je dodáván bez oleje.**

**Před prvním použitím zkontrolujte hladinu oleje a doplňte!!**

**Je zakázáno spouštět motor bez oleje !!!**

1. Věnujte pozornost rotujícím a pohyblivým částem stroje. Ruce, nohy a volné části oblečení držte v bezpečné vzdálenosti od rotujících prvků zařízení!
2. Pokud zařízení poháněné elektrickým motorem nedosáhne plné otáčky během několika vteřin po jeho zapnutí, musí být vypnuto, aby nedošlo k poškození.
3. Když je motor provozován při zvýšených teplotách, výstupní výkon klesá, výkon motoru se podobně snižuje ve vysokých nadmořských výškách.
4. Nezapomeňte, že motor by neměl běžet bez zatížení.
5. Před spuštěním je třeba se seznámit s příloženým návodem k obsluze hnacího motoru. Dodržujte doporučení a varování obsažené v návodech.
6. Nesprávná obsluha nebo údržba může způsobit ohrožení života obsluhující osoby nebo poškodit motor a napájené zařízení.
7. Vždy je třeba dodržovat bezpečnostní předpisy týkající se použitého zařízení a náradí.

## **BEZPEČNOSTNÍ PRAVIDLA:**

- 1)** Nespouštějte motory uvnitř místnosti: výfukové plyny obsahují oxid uhelnatý, jsou toxické, mohou vést k otravě a dokonce i smrti.
- 2)** Je zakázáno spouštět motor v blízkosti hořlavých materiálů.
- 3)** Je zakázáno dotýkat se rotujících prvků během provozu z důvodu možného zranění.
- 4)** Obsluhující osoba odpovídá za případné škody způsobené třetím osobám.
- 5)** Je zakázáno přikrývat nebo zakrývat motor během provozu nebo krátce po jeho vypnutí, když je horký.
- 6)** Nepoužívejte motor za deště nebo v podmínkách nadměrné vlhkosti.
- 7)** Je zakázáno spouštět motor stojící ve vodě.
- 8)** Nenaklánějte motor ani během přepravy.
- 9)** Během provozu by měl být motor stabilně umístěn na rovném a tvrdém povrchu v čistém prostředí.
- 10)** Nikdy nepřetěžujte motor. Celkový výkon napájených zařízení nesmí překročit jmenovitý výkon motoru.
- 11)** Během obsluhy motoru je zakázáno kouření a přibližování se s otevřeným ohněm.
- 12)** Je zakázáno doplňovat palivo, když je motor v chodu. Pokud se palivo během doplňování rozlije, před spuštěním jednotky jej setřete dosucha.
- 13)** Po spuštění je třeba počkat, až se otáčky ustálí, a pak můžete zapnout přijímače.
- 14)** Je zakázáno měnit otáčky motoru nastavené výrobcem.
- 15)** Udržujte motor v čistotě, věnujte zvláštní pozornost výstražným štítkům.
- 16)** Před přepravou nebo údržbou počkejte, až motor zcela vychladne.
- 17)** Veškeré opravy mohou být prováděny pouze v autorizovaných servisních místech nebo autorizovanými (oprávněnými) osobami.

## ÚDAJE K SEŘÍZENÍ

PARAMETR	NOMINÁLNÍ HODNOTY	KONTROLA / SEŘÍZENÍ
Mezera mezi elektrodami svíčky	0,70 – 0,80 mm	Viz str. 7
Otáčky na volnoběh	1400 <sup>+200</sup> <sub>-150</sub> ot./min.	Viz str. 7
Vůle ventilů (za studena)	SACÍ: 0,15 +- 0,02 mm VÝFUKOVÝ: 0,2 +-0,02 mm	Seřízení je třeba přenechat autorizovanému servisu
Další parametry	Není vyžadováno další seřízení.	

## INFORMACE TÝKAJÍCÍ SE BEZPEČNOSTI

- Je třeba seznámit se s fungováním všech ovládacích prvků a zjistit, jakým způsobem rychle vypnout motor v případě nebezpečí. Je třeba dbát o to, aby před zahájením obsluhy zařízení byla obsluhující osoba řádně poučena.
- Nedovolte dětem obsluhovat motor. Udržujte děti nebo domácí zvířata v bezpečné vzdálenosti od pracujícího motoru.
- Výfukové plyny z tohoto motoru obsahují toxický oxid uhelnatý. Nespouštějte motor v místech, kde není dostatečné větrání, nikdy motor nespouštějte v uzavřených místnostech.
- Během práce motoru se výfukový systém zahřívá na velmi vysoké teploty. Nepřibližujte spuštěný motor na vzdálenost bližší než 1 metr k budovám a jinému zařízení. Nepřibližujte k motoru hořlavé materiály a neumísťujte na spuštěný motor žádné předměty.

## ZVLÁŠTNÍ VLASTNOSTI

### SYSTÉM OIL ALERT (v některých verzích)

Systém Oil Alert je navržen tak, aby zabránil poškození motoru způsobené nedostatečným množstvím oleje v klikové skříni. Než hladina oleje v klikové skříni klesne pod bezpečnou mez, systém Oil Alert automaticky vypne motor (zatímco vypínač motoru zůstane v poloze zapnuto).

Pokud se motor zastavil a nelze jej nastartovat, je třeba před zahájením hledání závad zkontrolovat hladinu motorového oleje.

## ROZMÍSTĚNÍ OVLÁDACÍCH ČÁSTÍ A PRVKŮ

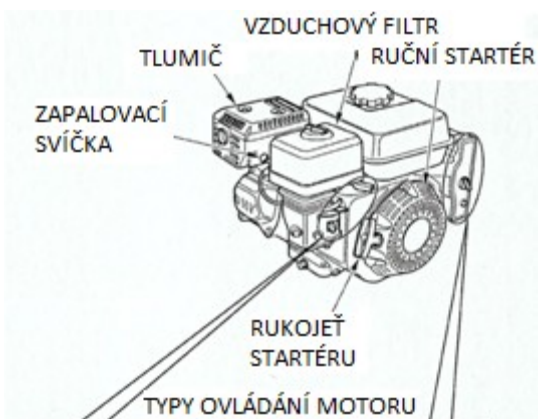
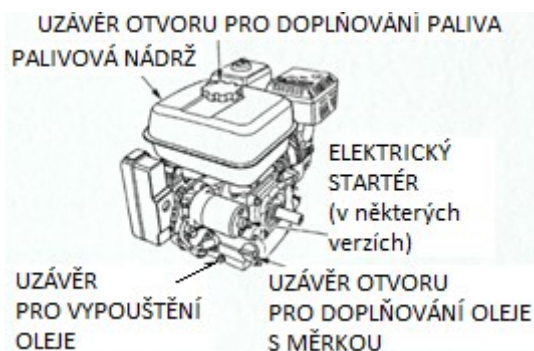

VERZE S ELEKTRICKÝM STARTÉREM

VYPÍNAČ MOTORU

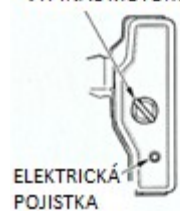

S VÝJIMKOU VERZE S ELEKTRICKÝM STARTÉREM



VYPÍNAČ MOTORU



## ELEKTRICKÁ POJISTKA (v některých verzích)

Elektrická pojistka chrání obvod nabíjení baterie. Zkrat v obvodu nebo opačné připojení polarit baterie způsobí aktivaci pojistky.

V této situaci se na pojistce objeví zelený indikátor informující o přerušení obvodu. Před resetováním pojistky je třeba zjistit příčinu problému a odstranit ji. Za účelem resetování pojistky je třeba stisknout její tlačítko.



## OBSLUHA

Je třeba se seznámit s pokyny dodanými se zařízením poháněným tímto motorem, věnujte pozornost požadovaným bezpečnostním opatřením během spouštění, vypínání nebo během chodu motoru.



## SPOUŠTĚNÍ MOTORU

1. Přesuňte páčku palivového ventilu do polohy ZAP. – ZAVŘENÝ.

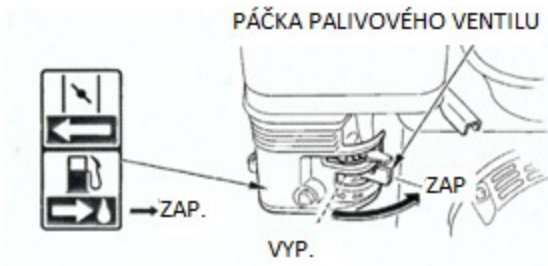

Pokud byl motor před chvílí spuštěný a je horký, přesuňte páčku sytiče do polohy OTEVŘENÝ. V některých instalacích motoru je místo zde znázorněné páčky sytiče namontované na motoru používaný ovládací prvek namontovaný dál od motoru. Je třeba se seznámit s návodem dodaným výrobcem poháněného zařízení.

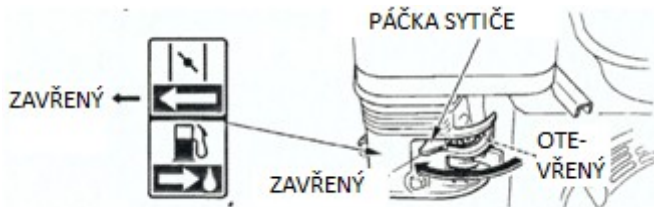

2. Je-li motor studený, přesuňte páčku sytiče do polohy OTEVŘENÝ. V některých instalacích motoru je místo zde znázorněné páčky sytiče namontované na motoru používaný ovládací prvek namontovaný dál od motoru. Je třeba se seznámit s návodem dodaným výrobcem poháněného zařízení.
3. Přesuňte páčku škrticí klapky z polohy MIN do asi 1/3 rozsahu mezi MIN. a MAX. V některých instalacích motoru je místo zde znázorněné páčky škrticí klapky namontované na motoru používaný ovládací prvek namontovaný dál od motoru. Je třeba se seznámit s návodem dodaným výrobcem poháněného zařízení.

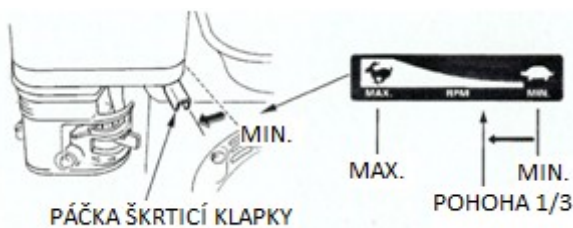

4. Přesuňte páčku palivového ventilu do polohy ZAP.

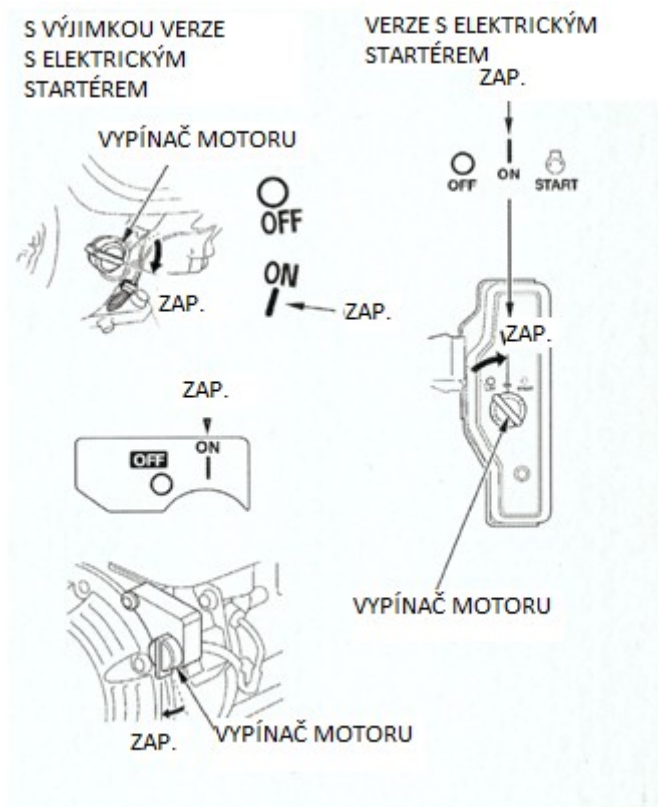

5. Použijte startér.

**RUČNÍ STARTÉR:**

Lehce zatáhněte za rukojeť startéru, dokud neucítíte odpor, poté rychle zatáhněte pevným pohybem. Jemně ved'te rukojeť startéru, aby se vrátila na místo.

**ELEKTRICKÝ STARTÉR** (v některých verzích):

Otočte klíček do polohy START a držte ho v této poloze, dokud se motor nenastartuje. Pokud se však motor nenastartuje do 5 vteřin, uvolněte klíček a před dalším použitím startéru počkejte alespoň 10 vteřin.

Nepřetržitý provoz elektrického startéru po dobu delší než 5 vteřin způsobí přehřátí motoru startéru a může vést k jeho poškození.

Po nastartování motoru uvolněte klíček a dovolu'te mu, aby se vrátil do polohy ZAP.

6. Pokud byla páčka sytiče přesunuta do polohy ZAVŘENÝ, aby se nastartoval motor, je třeba ji postupně při zahřívání motoru přesouvat do polohy OTEVŘENÝ.

## ZASTAVOVÁNÍ MOTORU

Pro okamžité zastavení motoru v případě nebezpečí stačí přesunout vypínač motoru do polohy VYP.

Za normálních podmínek je třeba postupovat dle následujícího postupu:

1. Přesuňte páčku škrticí klapky do polohy MIN. V některých instalacích motoru je místo zde znázorněné páčky škrticí klapky namontované na motoru používaný ovládací prvek namontovaný dále od motoru.
2. Nastavte vypínač motoru do polohy VYP.
3. Přepněte páčku palivového ventilu do polohy VYP.

## DOPLŇOVÁNÍ PALIVA

Tento motor je přizpůsoben k pohánění bezolovnatým benzínem. Na svíčkách a ve spalovací komoře motoru poháněného bezolovnatým benzínem se ukládá méně usazenin a také je delší životnost výfukového systému.

Nikdy nepoužívejte zvětralé nebo znečištěné palivo nebo směs oleje a benzínu. Dbejte na to, aby se do palivové nádrže nedostaly nečistoty nebo voda. Někdy, když motor pracuje pod vysokým zatížením, je možné slyšet klepání ("zvonění" - kovové nárazy). Toto není příznakem nesrovnalostí.

Pokud se však vyskytuje klepání při konstantních otáčkách motoru při normálním zatížení, je potřeba použít lepší druh paliva.

1. Umístěte vypnutý motor na rovný povrch, odstraňte uzávěr palivové nádrže a zkontrolujte hladinu paliva. Je-li hladina paliva příliš nízká, doplňte palivo do nádrže.
2. Naplňte nádrž po vyznačenou hranu maximální hladiny paliva. Nádrž nepřepĺňujte. Před spuštěním motoru utřete rozlité palivo.

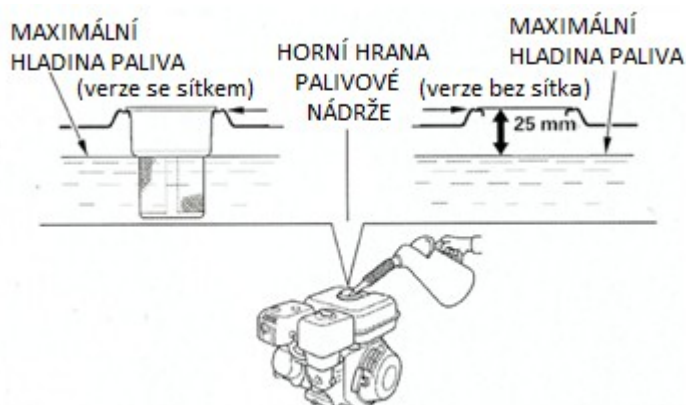

Palivo je potřeba nalévat v dobře větraném místě, před spuštěním motoru. Pokud byl motor před chvílí spuštěn, je třeba počkat, až zchladne. Palivo nalévejte opatrně, aby nedošlo k rozlití. Nenaplňujte nádrž pod uzávěr. Pod horní hranou nádrže by mělo zůstat přibližně 25 mm místa pro případné zvýšení objemu paliva. V závislosti na provozních podmínkách může být nutné snížení hladiny paliva. Po doplnění paliva je potřeba pevně utáhnout uzávěr palivové nádrže.

Nikdy nedoplňujte palivo uvnitř budovy, kde by mohly benzínové výpary přijít do styku s plameny nebo jiskrami. Nepřibližujte benzín k "věčným plamenům", grilům, elektrickým zařízením, elektromechanickému nářadí apod.

## MOTOROVÝ OLEJ

Olej je jedním z hlavních faktorů ovlivňujících výkon a životnost motoru. Je třeba používat motorový olej pro čtyřtákní automobilové motory s přísávkem detergentů.

Je třeba používat motorový olej pro čtyřtákní motory, který splňuje alespoň jakostní požadavky API SJ, SL nebo ekvivalentní. Je třeba vždy zkontrolovat, zda na obalu oleje je označení třídy kvality API SJ, SL nebo ekvivalentní.

Ve většině použití se doporučuje olej s viskozitní třídou **SAE 30**.

### Kontrola hladiny oleje

Hladinu oleje je třeba zkontrolovat, když je motor vypnutý a umístěn ve vodorovné poloze.

1. Sundejte uzávěr nádrže na olej s měrkou a očistěte měrku do čista.
2. Vložte uzávěr s měrkou hladiny oleje do hrdla olejového filtru, jak je to znázorněno na obrázku, ale neutahujte uzávěr. Poté vyjměte uzávěr s měrkou a odečtěte hladinu oleje.
3. Pokud je hladina oleje blízko nebo pod spodní hranici na měrce, je třeba doplnit doporučený olej (viz strana 12) k horní hranici (k dolnímu okraji otvoru). Nenalívejte příliš mnoho oleje.
4. Našroubujte a utáhněte uzávěr s měrkou.



## VÝMĚNA OLEJE

**Použitý olej je potřeba vypouštět, když je motor teplý. Teplý olej bude téct rychleji a jeho zbytky nezůstanou v motoru.**

1. Pod motor umístěte vhodnou nádobu na použitý olej, a následně odšroubujte uzávěr s měrkou oleje, uzávěr k vypouštění oleje a vyjměte podložku.
2. Počkejte, až všechen použitý olej vyteče, a následně zpátky našroubujte uzávěr k vypouštění oleje a vložte novou podložku. Pevně utáhněte uzávěr k vypouštění oleje. Použitý motorový olej musí být zlikvidován způsobem bezpečným k životnímu prostředí. Doporučujeme předat použitý olej v uzavřené nádobě do místního sběrného/výkupního místa pro použitý olej. Nevyhazujte nádobu s olejem do koše s odpadem, nevlévejte olej na zem nebo nevlévejte do kanalizace.
3. Nastavte motor do horizontální polohy a nalijte doporučený olej, dokud jeho hladina nedosáhne značky horní hranice (dolního okraje otvoru nádrže).
4. Zasuňte uzávěr nádrže oleje s měrkou a pořádně utáhněte.

## VZDUCHOVÝ FILTR

Znečištěný vzduchový filtr bude omezovat proudění vzduchu do karburátoru, nepříznivě ovlivňuje výkon motoru. Pokud je motor provozován v silně prašném místě, je třeba čistit vzduchový filtr častěji, než to vyplývá z HARMONOGRAMU KONTROL A ÚDRŽBY.

### Kontrola

Je třeba odstranit kryt vzduchového filtru a zkontrolovat vložky. Znečištěné filtrační vložky je třeba očistit nebo vyměnit. Poškozené filtrační vložky je třeba vždy vyměnit. V případě "mokřích" filtrů s olejovou lázní je třeba také zkontrolovat hladinu oleje.

### Čištění

#### Verze se dvěma vložkami

1. Odšroubujte křídlovou matici krytu vzduchového filtru a sejměte kryt.
2. Odšroubujte křídlovou matici vzduchového filtru a vyjměte filtr.
3. Vyjměte pěnovou vložku z papírové vložky.
4. Prohlédněte si obě vložky, a pokud jsou poškozené, vyměňte je. Papírová vložka by měla být měněná v termínech uvedených v harmonogramu.
5. Pokud chcete filtrační vložky znovu použít, je třeba je očistit.

Papírová vložka: několikrát lehce klepněte vložkou o tvrdou plochu, abyste odstranili prach nebo vyfoukněte vložku od vnitřku stlačeným vzduchem [nepřesahujte tlak 207 kPa (2,1 kG/cm<sup>2</sup>)]. Nikdy se nepokoušejte odstraňovat prach štětcem; to způsobí vtlačení prachu mezi vlákna.

Pěnová vložka: je potřeba vyčistit vložku v teplé mýdlové vodě, opláchnout a nechat ji zcela uschnout. Vložku lze také vyčistit v nehořlavém rozpouštědle a nechat ji uschnout. Ponořit vložku do čistého motorového oleje a poté vymáčknout přebytečný olej. Pokud v pěně zůstane příliš mnoho oleje, motor bude kouřit.

**6. POUZE U CYKLONOVÉ VERZE:** Odšroubujte tři šrouby se zápustnou hlavou z krytu vstupního filtru a poté vymontujte cyklonové pouzdro a vzduchový kanál. Opláchněte tyto části vodou, důkladně osušte a smontujte. Vzduchový kanál je třeba smontovat tak, jak je znázorněno na obrázku. Namontujte cyklonové pouzdro tak, aby výstupek pro přívod vzduchu zapadl do drážky v krytu vstupního filtru.

**7.** Otřete nečistoty uvnitř základny a krytu vzduchového filtru vlhkým hadříkem. Dbejte na to, aby se do vzduchového kanálu vedoucího do karburátoru nedostaly žádné nečistoty. Umístěte pěnovou vložku na papírovou vložku a znovu namontujte sestavený vzduchový filtr. Nezapomeňte umístit těsnění pod filtr. Pevně utáhněte křídlovou matici vzduchového filtru.

### STANDARDNÍ VERZE SE DVĚMA FILTRAČNÍMI VLOŽKAMI

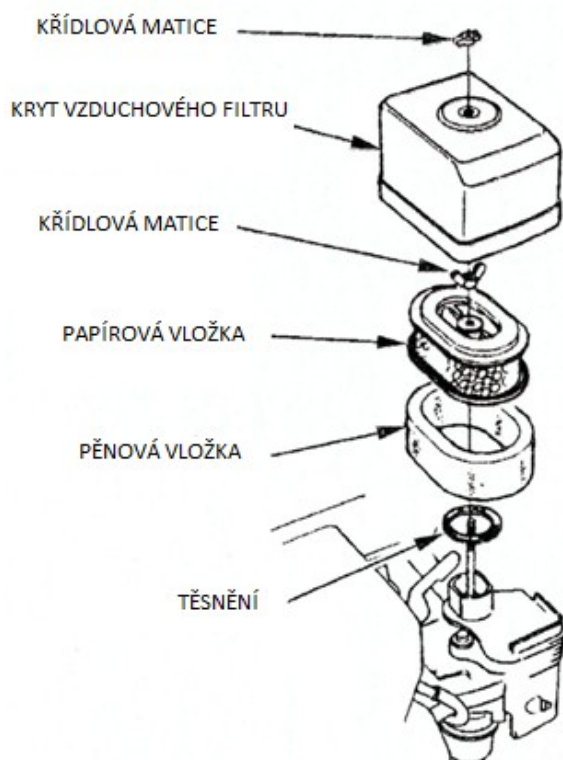

**8.** Nasadte kryt vzduchového filtru a pevně utáhněte křídlovou matici krytu.

## CYKLONOVÁ VERZE SE DVĚMA FILTRAČNÍMI VLOŽKAMI

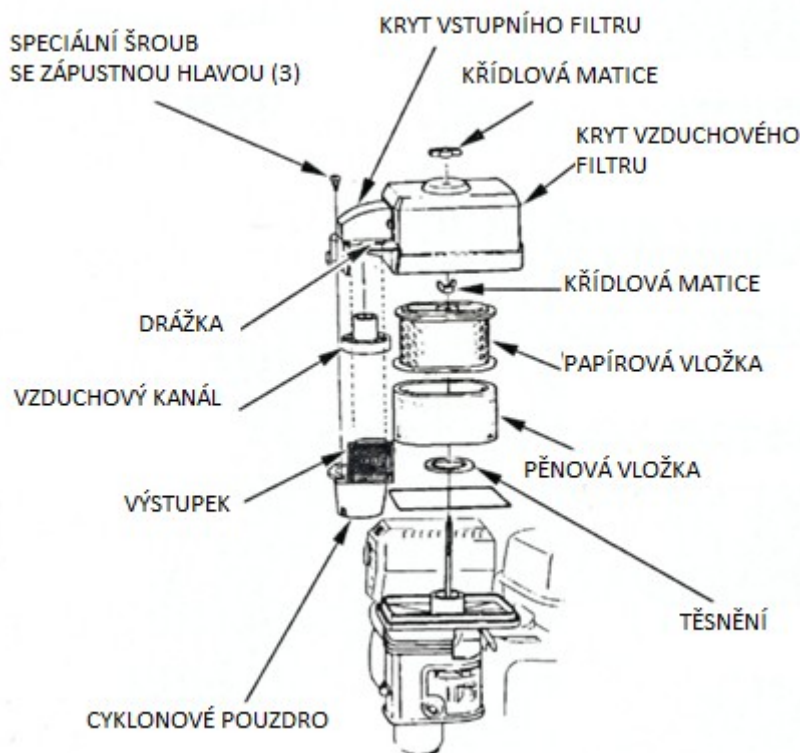

**Doporučené zapalovací svíčky:**

BPR6ES (NGK)  
W20EPR-U (DENSO)

Doporučené zapalovací svíčky jsou přizpůsobeny typickému rozsahu provozních teplot motoru. Podmínkou správného fungování motoru a dobrého výkonu je správné nastavení vzdálenosti elektrod zapalovací svíčky a odstranění usazenin ze zapalovací svíčky.

Před zahájením práce je třeba se seznámit s návodem, zajistit si potřebné nářadí a ujistit se, že osoba provádějící činnosti má odpovídající kvalifikaci.

Abyste omezili riziko požáru nebo výbuchu, buďte velmi **opatrní při práci** v blízkosti benzínu. K čištění součástí používejte výhradně nehořlavá rozpouštědla, nikoli benzín. Nepřibližujte cigarety, jiskry a plameny k částem, které přicházejí do styku s palivem.

### VÝMĚNA POJISTKY (některé verze)

Obvod relé elektrického startéru a obvod nabíjení baterie jsou chráněny pojistkou se jmenovitým proudem 5 A. Pokud se pojistka spálí, elektrický startér nebude fungovat. V takovém případě může být motor spuštěn ručně, ale během chodu motoru se nebude nabíjet baterie.

1. Odšroubujte šroub 6 x 12 mm ze zadního krytu elektrické skříně motoru.
2. Sundejte kryt pojistky a prohlédněte pojistku. Pokud je pojistka spálena, sundejte kryt pojistky a vyjměte ji a následně spálenou pojistku vyhoďte. Namontujte novou pojistku 5 A a nasadte kryt pojistky.

## HARMONOGRAM KONTROL A ÚDRŽBY

Uvedený harmonogram údržby se vztahuje na normální provozní podmínky. Pokud je motor používán ve ztížených podmínkách, jako je nepřetržitý provoz při vysokém zatížení nebo vysoké teplotě nebo provoz ve velmi vlhkém nebo prašném prostředí, je třeba se obrátit na servis pro vhodná doporučení, která odpovídají konkrétním potřebám a provozním podmínkám.

**Před zahájením údržbových činností nebo oprav je třeba se ujistit, že je motor vypnutý a není rozehrátý.**

Před zahájením práce je třeba se seznámit s návodem, zajistit si potřebné nářadí a ujistit se, že osoba provádějící činnosti má odpovídající kvalifikaci.

Abyste omezili riziko požáru nebo výbuchu, buďte velmi **opatrní při práci** v blízkosti benzínu. K čištění součástí používejte výhradně nehořlavá rozpouštědla, nikoli benzín. Nepřibližujte cigarety, jiskry a plameny k částem, které přicházejí do styku s palivem.

Během přepravy nebo skladování nesmí být v nádrži žádné palivo!

**Vibrátor vibrační desky je třeba naplnit převodovým olejem.**



STANDARDNÍ FREKVENCE (3) Provádějte po uvedeném počtu měsíců nebo po uvedeném počtu hodin práce, podle toho, která podmínka bude splněna jako první		Při každém použití	Po prvním měsíci nebo po 20 hod.	Každé 3 měsíce nebo 50 hod.	Každých 6 měsíců nebo 100 hod.	Každý rok nebo 300 hod.
Prvek						
Motorový olej	Zkontrolovat hladinu	O				
	Vyměnit		O		O	
Olej v redukční převodovce (v některých verzích)	Zkontrolovat hladinu	O				
	Vyměnit		O		O	
Vzduchový filtr	Zkontrolovat	O				
	Očistit			O (1)	O * (1)	
	Vyměnit					O **
Usazovák	Očistit				O	
Zapalovací svíčka	Zkontrolovat – seřídít				O	
	Vyměnit					O
Lapač jisker (v některých verzích)	Očistit				O	
Volnoběžné otáčky	Zkontrolovat – seřídít					O (2)
Vůle ventilů	Zkontrolovat – seřídít					O (2)
Spalovací komora	Očistit	Po každých 500 hod. (2)				
Palivová nádrž a filtr	Očistit				O (2)	
Palivové potrubí	Zkontrolovat	Každé 2 roky (V případě potřeby vyměnit) (2)				

\* Pouze karburátor s vnitřním vzduchovým průduchem a dvojitou vložkou.

Cyklonový typ: každých 6 měsíců nebo 150 hodin.

\*\* Výměna pouze u verze s papírovou vložkou.

Cyklonový typ: každé 2 roky nebo 600 hodin.

## Řešení problémů

ZÁVADA	PŘÍČINA ZÁVADY	ZPŮSOB OPRAVY
Motor nelze nastartovat	<ol style="list-style-type: none"> <li>1. Chybí palivo.</li> <li>2. Nepřesunutá páčka sytiče.</li> <li>3. Příliš nízká hladina oleje.</li> <li>4. Poškozený snímač hladiny oleje.</li> <li>5. Znečištěná zapalovací svíčka.</li> <li>6. Poškozený zapalovací systém.</li> </ol>	<ol style="list-style-type: none"> <li>1. Doplnit palivovou nádrž.</li> <li>2. Zkontrolovat případně vyměnit.</li> <li>3. Zkontrolovat případně vyměnit.</li> <li>4. Zkontrolovat případně vyměnit.</li> <li>5. Zkontrolovat stav svíčky případně vyměnit.</li> <li>6. Nahlásit závadu prodejci nebo servisu.</li> </ol>
Motor běží nerovnoměrně	<ol style="list-style-type: none"> <li>1. Nízká hladina paliva v nádrži.</li> <li>2. Motor běží se zapnutým sytičem.</li> <li>3. Znečištěný vzduchový filtr.</li> <li>4. Znečištěné palivo.</li> </ol>	<ol style="list-style-type: none"> <li>1. Zkontrolovat případně vyměnit.</li> <li>2. Zkontrolovat případně vyměnit.</li> <li>3. Zkontrolovat případně vyměnit.</li> <li>4. Vyměnit palivo za nové.</li> </ol>

## VYSVĚTLENÍ PIKTOGRAMŮ



UPOZORNĚNÍ! Budte velmi opatrní!



Před použitím se seznamte s obsahem návodu k obsluze.



Používejte osobní ochranné prostředky!



Bezpodmínečně používejte ochranu sluchu!



Výfukové plyny obsahují toxické plyny.  
Absolutní zákaz startování v uzavřených místnostech.

## PROHLÁŠENÍ O SHODĚ:



Suchowola, 6. 12. 2018

## EU PROHLÁŠENÍ O SHODĚ

Poslední dvě číslice roku uplatnění označení CE -18  
**19/2018**

My jako výrobce:

Výrobce:	MAR-POL S.C. IMPORT-EXPORT M. Ściana, K. Ściana Suchowola 6A, 26-020 Chmielnik, Polsko	
----------	--	--

prohlašujeme, že výrobek:

Značka:	<b>MAR-POL</b>
Název výrobku:	<b>VIBRAČNÍ DESKA</b>
Model výrobku:	<b>M79511, M79512, M79513, M79514, M79515, M79516, M79517</b>

splňuje požadavky následujících norem a harmonizovaných norem:

**EN ISO 3744:2011** - Akustika - Určování hladin akustického výkonu a hladin akustické energie zdrojů hluku pomocí akustického tlaku - Technická metoda pro přibližně volné pole nad odrazivou rovinou

**EN 500-1:2006+A1:2009** - Pojízdny stroje pro stavbu vozovek - Bezpečnost - Část 1: Společné požadavky

**EN 500-4:2011** - Pojízdny stroje pro stavbu vozovek - Bezpečnost - Část 4: Specifické požadavky na stroje pro zhutňování

**EN ISO 12100:2010** - Bezpečnost strojních zařízení - Všeobecné zásady pro konstrukci - Posouzení rizika a snižování rizika

a splňuje základní požadavky následujících směrnic:

**2006/42/EC** Směrnice Evropského parlamentu a Rady ze dne 17. května 2006 o strojních zařízeních, kterou se mění směrnice 95/16/ES

**2000/14/EC** Směrnice Evropského parlamentu a Rady ze dne 8. května 2000 o sblíživání právních předpisů členských států týkajících se emisí hluku zařízení, která jsou určena k použití ve venkovním prostoru, do okolního prostředí

**2005/88/EC** Směrnice Evropského parlamentu a Rady ze dne 14. prosince 2005, kterou se mění směrnice 2000/14/ES o sblíživání právních předpisů členských států týkajících se emisí hluku zařízení, která jsou určena k použití ve venkovním prostoru, do okolního prostředí (Text s významem pro EHP)

Zaručená hladina akustického výkonu L<sub>WA</sub>: 105 dB (A) v souladu s Přílohou č. VI, 2. postup (Směrnice), 9. harmonogram, 6. oddíl, 2. postup (Nařízení)

Procesu se účastnil oznámený subjekt č.: 1067 AV Technology Ltd Unit 2 Easter Court Europa Boulevard Westbrook Warrington Cheshire WA5 7ZB

Osoba oprávněná k přípravě a uchování technické dokumentace:

**Krzysztof Ściana**  
MAR-POL S.C. IMPORT-EXPORT  
M. Ściana, K. Ściana  
Suchowola 6A, 26-020 Chmielnik, Polsko

Toto prohlášení se vztahuje výhradně na stroj ve stavu, v jakém byl uveden na trh. Nezahrnuje náhradní součástky přidané koncovým uživatelem nebo jakékoli provedené pozdější změny.

Toto prohlášení o shodě je základem pro označení výrobku značkou CE. Toto prohlášení o shodě je vydáno na výhradní odpovědnost výrobce.

Suchowola, 6. prosince 2018  
(místo a datum vystavení)

MAR - POL S.C. IMPORT- EXPORT  
Suchowola 6A  
26-020 Chmielnik  
Polsko



## Záruční list

**název zařízení:** .....

**typ / model:** .....

**datum prodeje:** .....

**poznámky:** .....

.....

**podpis a razítko prodejce**

### Záruční podmínky

V souladu se zákonem č. 136/2002 Sb. se na Vámi zakoupený výrobek poskytuje záruka na dobu 24 měsíců od data prodeje. V případě nákupu zboží používané pro obchodní nebo podnikatelskou činnost je záruční doba 12 měsíců. Záruka je poskytována pouze v případě, že jsou výrobky používány v souladu s návodem k obsluze a způsobu použití.

Ze záruky jsou vyjmuty všechny díly podléhající přirozenému opotřebení, přetížením, použitím výrobku k jiným účelům, než ke kterým je určen a na závady vzniklé při dopravě nebo nesprávným (neodborným) zacházením. Za nesprávné zacházení považujeme příklad, kdy nebyl brán zřetel na návod k obsluze a obecně závazné předpisy pro práci s výrobkem. Obdobně se hodnotí i pokus o neodbornou opravu nad rámec doporučené údržby.

Záruka se vztahuje výlučně na závady způsobené vadou materiálu, výrobní montáže nebo technologií zpracování.

Nárok na uplatnění záruky zaniká:

- 1) výrobek nebyl používán v souladu s návodem k obsluze
- 2) byl proveden jakýkoliv zásah do konstrukce stroje bez předchozího písemného souhlasu firmou KAXL s.r.o.
- 3) výrobek byl používán v jiných podmínkách nebo k jiným účelům, než ke kterým je určen
- 4) byla některá část výrobku nahrazena neoriginální součástí
- 5) k poškození výrobku nebo k nadměrnému opotřebení došlo vinou nedostatečné údržby
- 6) škody vzniklé působením vnějších mechanických, teplotních či chemických vlivů
- 7) vady byly způsobeny nevhodným skladováním, či manipulací s výrobkem
- 8) výrobek byl používán (pro daný typ výrobku) v agresivním prostředí např. prašném, vlhkém
- 9) výrobek byl použit nad rámec přípustného zatížení

Záruka se nevztahuje na položky, u kterých lze očekávat opotřebení v důsledku jejich normální funkce (např. opotřebení uhlíků, zapalovací svíčka atd.)

Pro provoz výrobků používejte pouze doporučené příslušenství a originální náhradní díly.

Nároky uplatňujte ihned po zjištění závady u prodejce, který Vám výrobek prodal, a informujte se o možnostech opravy v pověřené opravně. Nebude-li se na Vámi uplatňovanou závadu vztahovat záruka, budou Vám fakturovány práce a náklady spojené s kontrolou a montáží a demontáží součástí.

Při uplatňování nároků předložte řádně vyplněný záruční list nebo jiný doklad o koupi opatřený datem prodeje.

Do opravy předávejte výrobek v čistém stavu, řádně vyčištěný, zbaven prachu či špíny. Spolu s výrobkem zašlete i jeho originální příslušenství k určení přesné diagnostiky závady.

Při zasílání dopravní službou vylijte z výrobku nespotřebované palivo a olej. Výrobek řádně zabalte, nejlépe do původního obalu tak, aby nedošlo k jeho poškození. Škody, způsobené nedostatečným zabaláním zásilky, nelze uznat jako záruční vady!

Do motorů používejte jen paliva a oleje odpovídající klasifikace, popř. paliva a oleje doporučené značkovým prodejcem. Vzniklé škody, způsobené používáním nevhodného paliva a nevhodných olejů, Vám nebudou v záruce uznány.